

LMレール標準長さとは最大長さ

SR形のLMレール標準長さとは最大長さを表1に示します。最大長さがこれをこえる場合には、つなぎ方式で製作しますので、THKにお問い合わせください。

特殊長さをご指定される場合のG,g寸法は、表中の寸法を推奨します。G,g寸法が長くなりますと取付後、その部分が不安定な傾向になり、精度上悪影響を及ぼすことがあります。



表1 SR形LMレール標準長さとは最大長さ

単位:mm

呼び形番	SR 15	SR 20	SR 25	SR 30	SR 35	SR 45	SR 55	SR 70	SR 85	SR 100	SR 120	SR 150
LMレール 標準長さ (L ₀)	160	220	220	280	280	570	780	1270	1520	1550	1700	1600
	220	280	280	360	360	675	900	1570	2060	1970	2390	2100
	280	340	340	440	440	780	1020	2020	2600	2600		
	340	400	400	520	520	885	1140	2620				
	400	460	460	600	600	990	1260					
	460	520	520	680	680	1095	1380					
	520	580	580	760	760	1200	1500					
	580	640	640	840	840	1305	1740					
	640	700	700	920	920	1410	1860					
	700	760	760	1000	1000	1515	1980					
	760	820	820	1080	1080	1725	2100					
	820	940	940	1160	1160	1830	2220					
	940	1000	1000	1240	1240	1935	2340					
	1000	1060	1060	1320	1320	2040	2460					
	1060	1120	1120	1400	1400	2145	2580					
	1120	1180	1180	1480	1480	2250	2700					
	1180	1240	1240	1640	1640	2355	2820					
	1240	1300	1300	1720	1720	2460	2940					
	1300	1360	1360	1800	1800	2565						
	1360	1420	1420	1880	1880	2670						
1420	1480	1480	1960	1960	2775							
1480	1540	1540	2040	2040	2880							
1540	1600	1600	2120	2120	2985							
	1660	1660	2200	2200								
	1720	1720	2280	2280								
	1780	1780	2360	2360								
	1840	1840	2440	2440								
	1900	1900	2520	2520								
	1960	1960	2600	2600								
	2020	2020	2680	2680								
	2080	2080	2760	2760								
	2140	2140	2840	2840								
		2200	2920	2920								
		2260										
		2320										
		2380										
		2440										
標準ピッチF	60	60	60	80	80	105	120	150	180	210	230	250
G,g	20	20	20	20	20	22.5	30	35	40	40	45	50
最大長さ	3000 (1240)	3000 (1480)	3000 (2020)	3000 (2520)	3000 (2520)	3000	3000	3000	3000	3000	3000	3000

注1) 最大長さにつきましては、精度等級により異なりますので、THKにお問い合わせください。

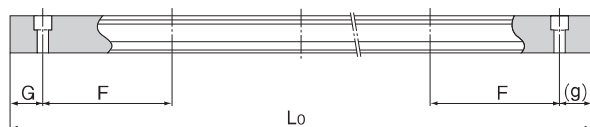
注2) つなぎ方式が不可能で、上記最大長さ以上が必要な場合は、THKにお問い合わせください。

注3) SR85T形以上の形番は準標準品ですので、ご採用に際しましてはTHKにお問い合わせください。

注4) ()内は、ステンレス鋼製の最大長さを示します。

LMレールタップタイプ

SR形には、LMレール底面にタップ加工を施したLMレールタップタイプがあります。ベース底面から取付けたい場合と防塵効果を高めたい場合に有効です。

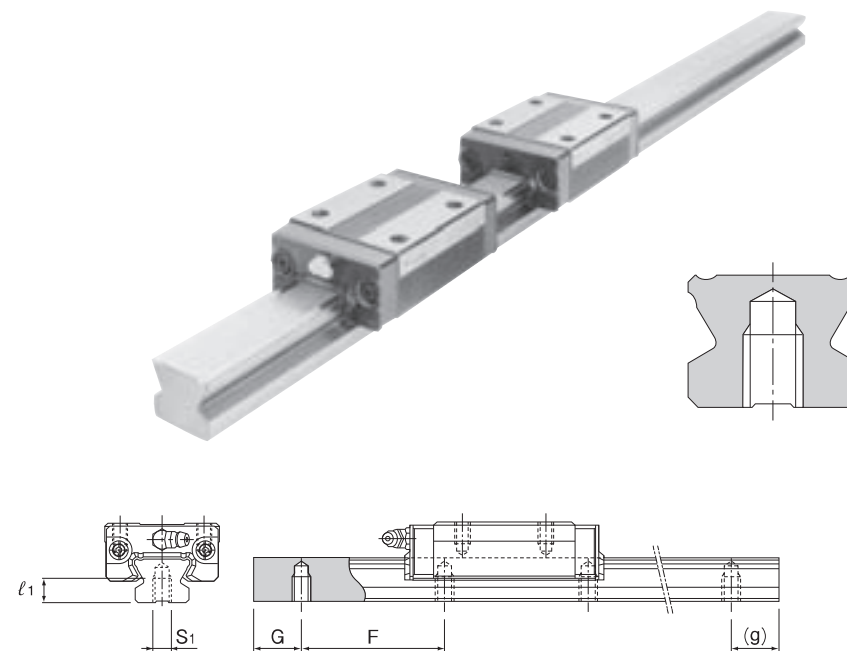

- (1) SR形LMレールタップタイプは精度等級が精密級以下のみの製作となります。
- (2) タップの標準ピッチ(F)およびG,g寸法は **A1-220** 表1をご参照ください。

表2 LMレールタップ寸法表 単位:mm

呼び形番	S ₁	有効タップ深さ l_1
SR 15	M5	7
SR 20	M6	9
SR 25	M6	10
SR 30	M8	14
SR 35	M8	16
SR 45	M12	20
SR 55	M14	22

呼び形番の構成例

SR30W2UU+1000LH K

LMレール
タップタイプ記号