

NAST形(分離形)

| オプション仕様 | | 記号 |
|---------|--------|-----|
| 材質 | 炭素鋼 | 無記号 |
| | ステンレス鋼 | M |
| ころの案内方式 | ケージ付 | 無記号 |
| シール | シール無 | 無記号 |
| 外輪形状 | 円筒外輪 | 無記号 |
| | 球面外輪 | R |

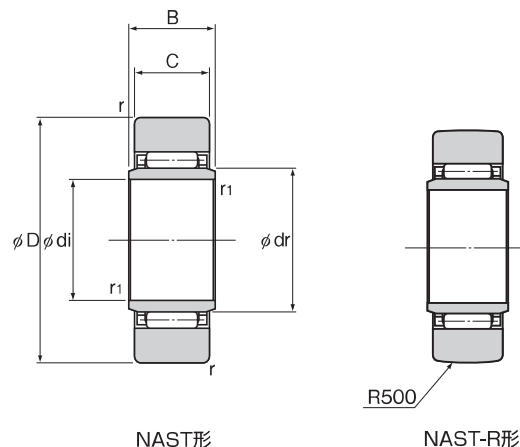

NAST形

NAST-R形

単位:mm

| 呼び形番 | 主要寸法 | | | | | | | 基本定格荷重 | | トラック負荷容量 | | 限界回転数* | 質量 |
|-----------|----------|------------|---------|----|------|------------------|-------------------|---------|----------------------|------------|------------|--------|------|
| | 内径 di | 内接円径 dr | 外径 D | B | C | r _{min} | r _{1min} | C kN | C ₀ kN | 円筒外輪 kN | 球面外輪 kN | | |
| NAST 6 | 6 | 10 | 19 | 10 | 9.8 | 0.3 | 0.3 | 4.12 | 4.55 | 3.53 | 1.37 | 20000 | 17.8 |
| NAST 8 | 8 | 12 | 24 | 10 | 9.8 | 0.6 | 0.3 | 5.68 | 5.89 | 4.02 | 1.86 | 17000 | 28 |
| NAST 10 | 10 | 14 | 30 | 12 | 11.8 | 1 | 0.3 | 9.7 | 9.67 | 5.59 | 2.45 | 15000 | 50 |
| NAST 12 | 12 | 16 | 32 | 12 | 11.8 | 1 | 0.3 | 10.4 | 10.9 | 5.98 | 2.74 | 13000 | 58 |
| NAST 15 | 15 | 20 | 35 | 12 | 11.8 | 1 | 0.3 | 12.3 | 14.3 | 6.57 | 3.14 | 10000 | 62 |
| NAST 17 | 17 | 22 | 40 | 16 | 15.8 | 1 | 0.3 | 17.4 | 20.9 | 10.9 | 3.72 | 9500 | 110 |
| NAST 20 | 20 | 25 | 47 | 16 | 15.8 | 1 | 0.3 | 19.2 | 24.5 | 12.7 | 4.61 | 8500 | 155 |
| NAST 25 | 25 | 30 | 52 | 16 | 15.8 | 1 | 0.3 | 20.7 | 28.4 | 14.1 | 5.29 | 7000 | 180 |
| NAST 30 | 30 | 38 | 62 | 20 | 19.8 | 1 | 0.6 | 30.3 | 45.4 | 22.1 | 6.66 | 5500 | 320 |
| NAST 35 | 35 | 42 | 72 | 20 | 19.8 | 1 | 0.6 | 32.2 | 50.6 | 25.7 | 8.13 | 5000 | 440 |
| NAST 40 | 40 | 50 | 80 | 20 | 19.8 | 1.5 | 1 | 35.7 | 61.6 | 26.9 | 9.31 | 4000 | 530 |
| ○ NAST 45 | 45 | 55 | 85 | 20 | 19.8 | 1.5 | 1 | 37.1 | 66.4 | 28.5 | 10.1 | 4000 | 580 |
| NAST 50 | 50 | 60 | 90 | 20 | 19.8 | 1.5 | 1 | 38.7 | 71.8 | 30.2 | 11 | 3500 | 635 |

注1)○:NAST45形は炭素鋼のみ対応します。

注2)※はグリス潤滑に適用します。油潤滑の場合はこの値の130%まで許容できます。精度規格についてはA20-9をご参照ください。

呼び形番の構成例

NAST 25 M R

無記号: 円筒外輪
R : 球面外輪
無記号: 炭素鋼
M : ステンレス鋼製

NAST-ZZ形(分離形、側板付き)

| オプション仕様 | | 記号 |
|---------|--------|-----|
| 材質 | 炭素鋼 | 無記号 |
| | ステンレス鋼 | M |
| ころの案内方式 | ケージ付 | 無記号 |
| シール | シール無 | 無記号 |
| | シール付 | UU |
| 外輪形状 | 円筒外輪 | 無記号 |
| | 球面外輪 | R |

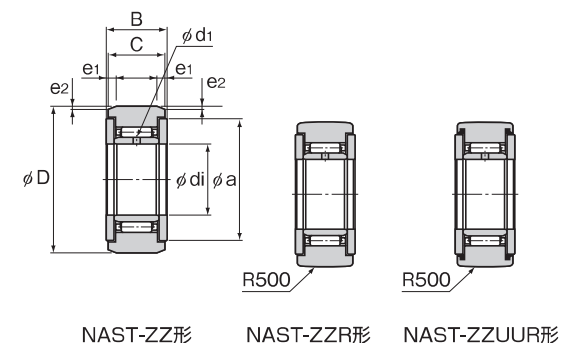

NAST-ZZ形

NAST-ZZR形

NAST-ZZUUR形

単位:mm

| 呼び形番 | 主要寸法 | | | | | | | 基本定格荷重 | | トラック負荷容量 | | 限界回転数* | 質量 | |
|-------------|----------|---------|----|------|------|----------------|----------------|----------------------|---------|----------------------|------------|--------|-------|------------|
| | 内径 di | 外径 D | B | C | a | e ₁ | e ₂ | 油穴 d ₁ | C kN | C ₀ kN | 円筒外輪 kN | | | 球面外輪 kN |
| NAST 6ZZ | 6 | 19 | 14 | 13.8 | 14 | 2.5 | 0.8 | 1.5 | 4.12 | 4.55 | 3.53 | 1.37 | 20000 | 24.5 |
| NAST 8ZZ | 8 | 24 | 14 | 13.8 | 17.5 | 2.5 | 0.8 | 1.5 | 5.68 | 5.89 | 4.51 | 1.86 | 17000 | 39 |
| NAST 10ZZ | 10 | 30 | 16 | 15.8 | 23.5 | 2.5 | 0.8 | 2.0 | 9.7 | 9.67 | 6.86 | 2.45 | 15000 | 65 |
| NAST 12ZZ | 12 | 32 | 16 | 15.8 | 25.5 | 2.5 | 0.8 | 2.0 | 10.4 | 10.9 | 7.35 | 2.74 | 13000 | 75 |
| NAST 15ZZ | 15 | 35 | 16 | 15.8 | 29 | 2.5 | 0.8 | 2.0 | 12.3 | 14.3 | 8.04 | 3.14 | 10000 | 83 |
| NAST 17ZZ | 17 | 40 | 20 | 19.8 | 32.5 | 3 | 1 | 2.0 | 17.4 | 20.9 | 11.8 | 3.72 | 9500 | 135 |
| NAST 20ZZ | 20 | 47 | 20 | 19.8 | 38 | 3 | 1 | 2.5 | 19.2 | 24.5 | 13.8 | 4.61 | 8500 | 195 |
| NAST 25ZZ | 25 | 52 | 20 | 19.8 | 43 | 3 | 1 | 2.5 | 20.7 | 28.4 | 15.3 | 5.29 | 7000 | 225 |
| NAST 30ZZ | 30 | 62 | 25 | 24.8 | 50.5 | 4 | 1.2 | 3.0 | 30.3 | 45.4 | 22.1 | 6.66 | 5500 | 400 |
| NAST 35ZZ | 35 | 72 | 25 | 24.8 | 53.5 | 4 | 1.2 | 3.0 | 32.2 | 50.6 | 25.7 | 8.13 | 5000 | 550 |
| NAST 40ZZ | 40 | 80 | 26 | 25.8 | 61.5 | 4 | 1.2 | 3.0 | 35.7 | 61.6 | 30.3 | 9.31 | 4000 | 710 |
| ○ NAST 45ZZ | 45 | 85 | 26 | 25.8 | 66.5 | 4 | 1.2 | 3.0 | 37.1 | 66.4 | 31.1 | 10.1 | 4000 | 760 |
| NAST 50ZZ | 50 | 90 | 26 | 25.8 | 76 | 4 | 1.2 | 3.0 | 38.7 | 71.8 | 34 | 11 | 3500 | 830 |

注1)○:NAST45ZZ形は炭素鋼のみ対応します。

注2)※はシールなし、グリス潤滑に適用します。油潤滑の場合はこの値の130%まで、シール付きの場合はこの値の70%まで許容できます。精度規格についてはA20-9をご参照ください。

呼び形番の構成例

NAST 25 M ZZ UU R

無記号: 炭素鋼
M : ステンレス鋼製
無記号: シール無し
UU : シール付き
無記号: 円筒外輪
R : 球面外輪