

RE形(内輪分割形)

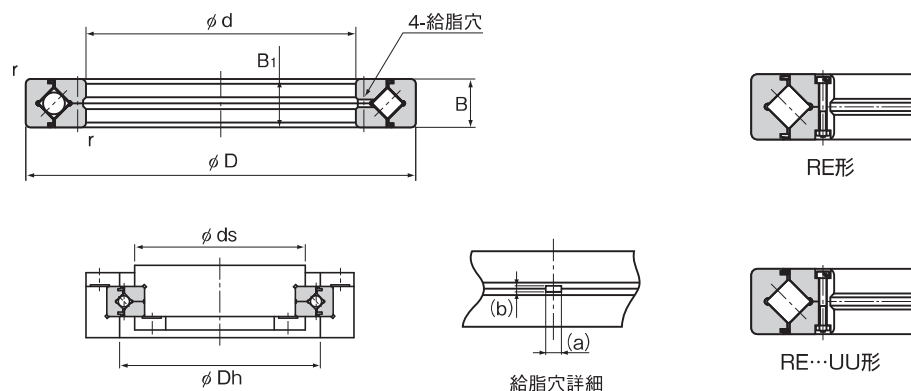

単位:mm

軸径	呼び形番	主要寸法						肩の寸法			基本定格荷重 (ラジアル)		質量	
		内径 d	外径 D	ローラー ピッチ 円径 dp	幅 B B ₁	給脂穴		r _{min}	ds (max)	Dh (min)	C kN	C ₀ kN		kg
						a	b							
20	RE 2008	20	36	29	8	2	0.8	0.5	24.5	32.5	3.23	3.1	0.04	
25	RE 2508	25	41	34	8	2	0.8	0.5	29.5	37.5	3.63	3.83	0.05	
30	RE 3010	30	55	43.5	10	2.5	1	0.6	37.5	48.5	7.35	8.36	0.12	
35	RE 3510	35	60	48.5	10	2.5	1	0.6	42.5	53.5	7.64	9.12	0.13	
40	RE 4010	40	65	53.5	10	2.5	1	0.6	47.5	58.5	8.33	10.6	0.16	
45	RE 4510	45	70	58.5	10	2.5	1	0.6	52.5	63.5	8.62	11.3	0.17	
50	RE 5013	50	80	66	13	2.5	1.6	0.6	57.5	73	16.7	20.9	0.27	
60	RE 6013	60	90	76	13	2.5	1.6	0.6	68	83	18	24.3	0.3	
70	RE 7013	70	100	86	13	2.5	1.6	0.6	78	93	19.4	27.7	0.35	
80	RE 8016	80	120	101.4	16	3	1.6	0.6	91	111	30.1	42.1	0.7	
90	RE 9016	90	130	112	16	3	1.6	1	100	122	31.4	45.3	0.75	
100	RE 10016	100	140	121.1	16	3	1.6	1	109	131	31.7	48.6	0.83	
	RE 10020		150	127	20	3.5	1.6	1	115	137	33.1	50.9	1.45	
110	RE 11012	110	135	123.3	12	2.5	1	0.6	117	128	12.5	24.1	0.4	
	RE 11015		145	129	15	3	1.6	0.6	122	136	23.7	41.5	0.75	
	RE 11020		160	137	20	3.5	1.6	1	125	147	34	54	1.56	
120	RE 12016	120	150	136	16	3	1.6	0.6	127	143	24.2	43.2	0.72	
	RE 12025		180	152	25	3.5	2	1.5	135	166	66.9	100	2.62	
	RE 13015		160	146	15	3	1.6	0.6	137	153	25	46.7	0.72	
130	RE 13025	130	190	162	25	3.5	2	1.5	145	176	69.5	107	2.82	

注1) シール付き呼び形番はRE...UUです。

精度を必要とする場合は外輪回転用に使用します。

注2) 給脂穴詳細の(a)、(b)寸法については参考値とします。

RE形(内輪分割形)

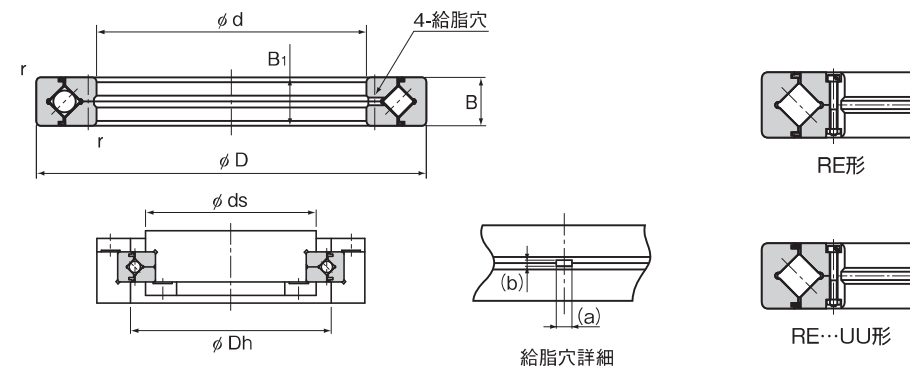

単位:mm

軸径	呼び形番	主要寸法						肩の寸法			基本定格荷重 (ラジアル)		質量	
		内径 d	外径 D	ローラー ピッチ 円径 dp	幅 B B ₁	給脂穴		r _{min}	ds (max)	Dh (min)	C kN	C ₀ kN		kg
						a	b							
140	RE 14016	140	175	156.8	16	3	1.6	1	151	167	25.9	50.1	1	
	RE 14025		200	172	25	3.5	2	1.5	154	186	74.8	121	2.96	
150	RE 15013	150	180	166	13	2.5	1.6	0.6	158	173	27	53.5	0.68	
	RE 15025		210	182	25	3.5	2	1.5	164	196	76.8	128	3.16	
	RE 15030		230	192	30	4.5	3	1.5	173	210	100	156	5.3	
160	RE 16025	160	220	192	25	3.5	2	1.5	174	206	81.7	135	3.14	
170	RE 17020	170	220	196.1	20	3.5	1.6	1.5	187	204	29	62.1	2.21	
180	RE 18025	180	240	210	25	3.5	2	1.5	195	225	84	143	3.44	
190	RE 19025	190	240	219	25	3.5	1.6	1	207	229	41.7	82.9	2.99	
	RE 20025		260	230	25	3.5	2	2	215	245	84.2	157	4	
	RE 20030		280	240	30	4.5	3	2	221	258	114	200	6.7	
200	RE 20035	200	295	247.7	35	5	3	2	225	270	151	252	9.6	
	RE 22025		220	280	250.1	25	3.5	2	2	235	265	92.3	171	4.1
240	RE 24025	240	300	272.5	25	3.5	2	2.5	258	284	68.3	145	4.5	
250	RE 25025	250	310	280.9	25	3.5	2	2.5	268	293	69.3	150	5	
	RE 25030		330	287.5	30	4.5	3	2.5	269	306	126	244	8.1	
	RE 25040		355	300.7	40	6	3.5	2.5	275	326	195	348	14.8	
	RE 30025		360	332	25	3.5	2	2.5	319	344	75.5	178	5.9	
300	RE 30035	300	395	345	35	5	3	2.5	322	368	183	367	13.4	
	RE 30040		405	351.6	40	6	3.5	2.5	326	377	212	409	17.2	
	RE 35020		350	400	376.6	20	3.5	1.6	2.5	365	386	54.1	143	3.9

注1) シール付き呼び形番はRE...UUです。

精度を必要とする場合は外輪回転用に使用します。

注2) 給脂穴詳細の(a)、(b)寸法については参考値とします。

呼び形番の構成例

RE8016 UU CC0 P4

呼び形番

精度記号(*2)

ラジアルすきま記号(*1)

両側シール付き(片側シール付きU)

(*1) A18-18 参照 (*2) A18-13 参照